



AR 26

Afrouxamento, separação, transporte



O grande entre os pequenos: AR 26

Excelentes resultados económicos e técnicos podem ser atingidos com o vibrador externo correto para enchimentos, compactações e filtragens de material granulado. Os vibradores externos da Wacker Neuson são sempre a escolha correta, particularmente para a utilização em silos ou com correias transportadoras e tecnologia de filtragem.

- Potência constante durável, graças ao seu motor elétrico potente com velocidades estáveis.
- Desempenho potente e confiável
- Força centrífuga variável através da remoção ou rotação dos discos de pesos excêntricos
- Conceção resistente à vibração
- Pequeno, compacto e leve.

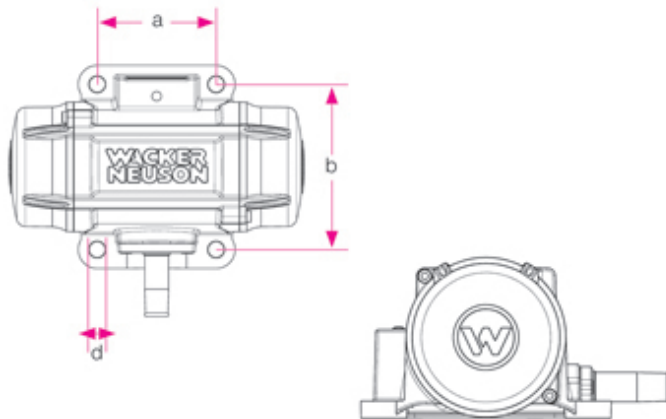

	d mm	a mm	b mm
AR/ARFU 26	11	90	125
AR 36			
AR 43	18	90	154
AR 53			
AR 34			
AR 54	17,5	120	120
AR 64			
AR 75	17	95	180



Dados técnicos

	AR 26/3/400	AR26/3/230 w
Oscilações 1/min	3,000	3,000
Força centrífuga padrão kN	2.7	2.61
Força centrífuga máx. kN	3.04	2.93
Tensão nominal 3~ V	400	0
Tensão nominal 1~ V	0	230
Corrente nominal A	0.65	1.75
Peso kg	5.78	6.41
Fixação	90 x 125	90 x 125
C x L x A mm	274 x 190 x 102	274 x 190 x 102

Nota

Por favor note que a disponibilidade de produto pode variar de país para país. É possível que informação/produto pode não estar disponível em seu país. Para informações mais detalhadas sobre o desempenho do motor, por favor consulte o manual, a potência real pode variar devido às condições específicas de funcionamento.

Alterações e erros estão reservados. Semelhante às imagens.

Copyright © 2016 Wacker Neuson SE.