

Proposta de teste de avaliação

Matemática A

10.º ANO DE ESCOLARIDADE

Duração: 90 minutos | Data:

Grupo I

Na resposta aos itens deste grupo, selecione a opção correta. Escreva, na folha de respostas, o número do item e a letra que identifica a opção escolhida.

1. Seja r um número real positivo.

Qual das seguintes equações define uma reta tangente à circunferência definida por

$$(x-1)^2 + (y+3)^2 = r^2 ?$$

- (A) $y = -3 - 2r$ (B) $y = 3 + r$
(C) $x = -1 - 2r$ (D) $x = 1 + r$

2. Quais são as coordenadas do ponto de interseção da reta definida por

$$(x, y) = (4, 6) + k(-2, 3), \quad k \in \mathbb{R}$$

com o eixo das abcissas?

- (A) $(5, 0)$ (B) $(8, 0)$ (C) $(0, 12)$ (D) $(0, 4)$

3. De dois vetores no plano \vec{u} e \vec{v} , sabe-se que $\vec{u}(1, 1)$ e $\frac{\|\vec{u}\|}{\|\vec{v}\|} = \sqrt{2}$.

Qual das seguintes afirmações não é necessariamente verdadeira?

- (A) $\|\vec{u}\| > \|\vec{v}\|$ (B) $\vec{u} = \sqrt{2} \vec{v}$
(C) $\|\vec{u}\| \leq \|\sqrt{2} \vec{v}\|$ (D) $\vec{u} \neq \vec{v}$

4. No losango $[ABCD]$, representado na figura ao lado,

sabe-se que $A(1, 3)$ e $\overline{CB}(2, -5)$

Quais são as coordenadas de D ?

- (A) $(-1, 8)$ (B) $(3, -2)$
(C) $(2, -15)$ (D) $(4, -3)$

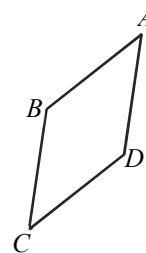

5. Qual das seguintes condições define uma reta perpendicular ao plano yOz que passa pelo ponto de coordenadas $(1, -2, 3)$?

- (A) $y = -2 \wedge z = 3$ (B) $y = -2 \vee z = 3$
(C) $x = 1$ (D) $x - 2y + 3z = 0$

Grupo II

Na resposta aos itens deste grupo apresente todos os cálculos que tiver de efetuar e todas as justificações necessárias.

6. Considere, num plano munido de um referencial ortonormado, os pontos $A(-1, 2)$, $B(1, -3)$ e o vetor $\vec{u}(1, -2)$.

6.1. Calcule o valor de $\|\overline{AB} - 2\vec{u}\|$.

6.2. Determine as coordenadas do ponto C , de modo que $\overline{AC} = -3\vec{u}$.

6.3. Considere o ponto $P(2a - 3, -a + 1)$, $a \in \mathbb{R}$.

Determine para que valor de a o ponto P pertence à reta definida por

$$(x, y) = B + k\vec{u}, \quad k \in \mathbb{R}$$

7. Na figura estão representados, num referencial o. n. xOy , em que a unidade é o centímetro:

- a circunferência de centro C e tangente aos eixos coordenados em A e D ;
- o ponto A de coordenadas $(2, 0)$;
- o ponto B da circunferência com a mesma abcissa de A ;
- a reta BD .

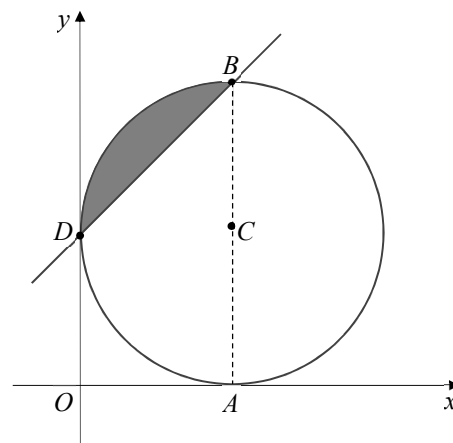

7.1. Escreva a equação reduzida da circunferência representada.

7.2. Determine as coordenadas de um vetor diretor da reta BD que tenha norma igual a 4.

7.3. Prove que:

a) a mediatriz de $[BD]$ é paralela à reta de equação $(x, y) = k(-\pi, \pi)$, $k \in \mathbb{R}$;

b) a área da região a sombreado é igual a $(\pi - 2) \text{ cm}^2$.

8. No referencial o. n. $Oxyz$ da figura, encontram-se representados dois cubos.

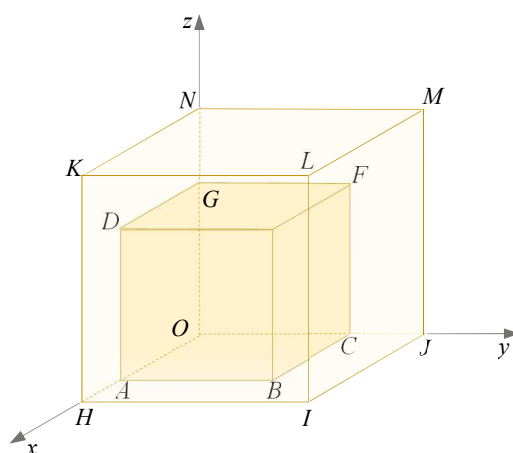

Sabe-se que:

- os vértices A, H, C, J, G e N pertencem aos semieixos positivos do referencial;
- as faces $[ABCO]$ e $[HLJO]$ estão contidas no plano xOy ;
- $d(A, H) = \frac{d(O, H)}{3}$

8.1. Prove que, para quaisquer cubos nas condições enunciadas, a razão entre o volume do cubo maior e o volume do cubo menor é igual a $\frac{27}{8}$.

8.2. Considere que $d(O, H) = 6$.

Escreva uma condição que defina:

- o plano LIJ ;
- a reta AB .

FIM

COTAÇÕES

Grupo I	1.	2.	3.	4.	5.	Total
	8	8	8	8	8	40

Grupo II	6.1.	6.2.	6.3.	7.1.	7.2.	7.3.a)	7.3.b)	8.1.	8.2.a)	8.2.b)	Total
	15	15	20	10	20	25	15	20	10	10	160

Proposta de resolução

Grupo I

1. $C(1, -3)$; Raio: r

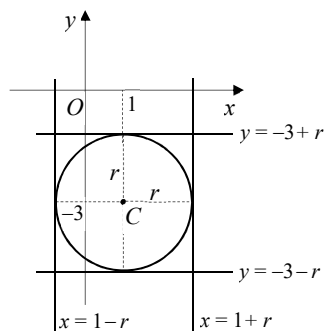

Resposta: **(D)**

2. Eixo das abcissas: ordena nula.

$$(x, 0) = (4, 6) + k(-2, 3) \Leftrightarrow$$

$$\Leftrightarrow \begin{cases} x = 4 - 2k \\ 0 = 6 + 3k \end{cases} \Leftrightarrow \begin{cases} x = 4 - 2 \times (-2) \\ k = -2 \end{cases} \Leftrightarrow \begin{cases} x = 8 \\ k = -2 \end{cases}$$

O ponto tem coordenadas $(8, 0)$

Resposta: **(B)**

3. Como $\vec{u}(1, 1)$, $\|\vec{u}\| = \sqrt{1^2 + 1^2} = \sqrt{2}$

$$\frac{\|\vec{u}\|}{\|\vec{v}\|} = \sqrt{2} \Leftrightarrow \frac{\sqrt{2}}{\|\vec{v}\|} = \sqrt{2} \Leftrightarrow \sqrt{2} = \sqrt{2}\|\vec{v}\| \Leftrightarrow \|\vec{v}\| = 1$$

Assim, se, por exemplo, $\vec{v}(1, 0)$, vem que $\|\vec{v}\| = 1$ e $\sqrt{2}\vec{v} = \sqrt{2}(1, 0) = (\sqrt{2}, 0) \neq (1, 1)$.

Logo, neste caso, não é verdadeiro que $\vec{u} = \sqrt{2}\vec{v}$.

Resposta: **(B)**

4. $D = A + \overline{AD} = A + \overline{BC} = (1, 3) + (-2, 5) = (-1, 8)$ $|\overline{AD} = \overline{BC} = -\overline{CB} = (-2, 5)$

Resposta: **(A)**

5. Se a reta é perpendicular ao plano yOz , então pode ser definida por uma condição do tipo $y = b \wedge z = c$ (as ordenadas e as cotas dos pontos dessa reta são constantes). Como a reta passa em $(1, -2, 3)$, pode ser definida pela condição $y = -2 \wedge z = 3$.

Resposta: **(A)**

Grupo II

6.1. $\overline{AB} = B - A = (1, -3) - (-1, 2) = (2, -5)$

$$\overline{AB} - 2\vec{u} = (2, -5) - 2(1, -2) = (2, -5) - (2, -4) = (0, -1)$$

$$\|\overline{AB} - 2\vec{u}\| = \sqrt{0^2 + (-1)^2} = 1$$

6.2. Seja $C(x, y)$.

$$\overline{AC} = C - A = (x, y) - (-1, 2) = (x+1, y-2)$$

$$-3\vec{u} = -3(1, -2) = (-3, 6)$$

$$\overline{AC} = -3\vec{u} \Leftrightarrow x+1 = -3 \wedge y-2 = 6 \Leftrightarrow x = -4 \wedge y = 8$$

$$C = (-4, 8)$$

6.3. $(2a-3, -a+1) = (1, -3) + k(1, -2)$

$$\Leftrightarrow \begin{cases} 2a-3 = 1+k \\ -a+1 = -3-2k \end{cases} \Leftrightarrow \begin{cases} k = 2a-4 \\ -a+1 = -3-2(2a-4) \end{cases} \Leftrightarrow$$

$$\Leftrightarrow \begin{cases} k = 2a-4 \\ -a+1 = -3-4a+8 \end{cases} \Leftrightarrow \begin{cases} k = 2a-4 \\ 3a = -3+8-1 \end{cases} \Leftrightarrow \begin{cases} k = 2a-4 \\ a = \frac{4}{3} \end{cases}$$

$$a = \frac{4}{3}$$

7.1. $C(2, 2); \quad r = 2; \quad r^2 = 2^2 = 4$

$$(x-2)^2 + (y-2)^2 = 4$$

7.2. $\overline{BD} = D - B = (0, 2) - (2, 4) = (-2, -2)$

Pretende-se determinar as coordenadas de um vetor \vec{u} , colinear com \overline{BD} , tal que $\|\vec{u}\| = 4$;

- $\vec{u} = k\overline{BD} = k(-2, -2) = (-2k, -2k)$;

- $\|\vec{u}\| = 4 \Leftrightarrow \sqrt{(-2k)^2 + (-2k)^2} = 4 \Leftrightarrow \sqrt{4k^2 + 4k^2} = 4 \Leftrightarrow \sqrt{8k^2} = 4$.

Como ambos os membros da equação são positivos, tem-se que

$$8k^2 = 4^2 \Leftrightarrow 8k^2 = 16 \Leftrightarrow k^2 = 2 \Leftrightarrow k = \pm\sqrt{2}$$

Existem dois vetores nessas condições:

Se $k = \sqrt{2}$, $\vec{u}(-2\sqrt{2}, -2\sqrt{2})$.

Se $k = -\sqrt{2}$, $\vec{u}(2\sqrt{2}, 2\sqrt{2})$.

7.3. a) Sendo $P(x, y)$ um ponto da mediatriz de $[DB]$, tem-se que:

$$\begin{aligned}(x-2)^2 + (y-4)^2 &= (x-0)^2 + (y-2)^2 \Leftrightarrow \\ \Leftrightarrow x^2 - 4x + 4 + y^2 - 8y + 16 &= x^2 + y^2 - 4y + 4 \\ \Leftrightarrow -8y + 4y &= 4x - 16 \Leftrightarrow -4y = 4x - 16 \Leftrightarrow \\ \Leftrightarrow y &= \frac{4}{-4}x - \frac{16}{-4} \Leftrightarrow y = -x + 4\end{aligned}$$

O declive da mediatriz de $[DB]$ é -1 .

O declive da reta dada é: $\frac{\pi}{-\pi} = -1$

Como os declives são iguais, as duas retas são paralelas.

b) A área pedida é igual à diferença entre a área de um quarto do círculo e a área do triângulo $[DCB]$.

Área de um quarto de círculo: $\frac{\pi \times 2^2}{4} = \pi$

Área do triângulo $[DCB]$: $\frac{\overline{DC} \times \overline{CB}}{2} = \frac{2 \times 2}{2} = 2$

Área da região sombreada: $(\pi - 2) \text{ cm}^2$

8.1. Pretende-se determinar o valor de:

$$\begin{aligned}\frac{V_{\text{cubo maior}}}{V_{\text{cubo menor}}} &= \frac{[d(O, H)]^3}{[d(O, A)]^3} = \left[\frac{d(O, H)}{d(O, A)} \right]^3 \\ d(A, H) &= \frac{d(O, H)}{3} \Leftrightarrow d(O, H) - d(O, A) = \frac{d(O, H)}{3} \Leftrightarrow \\ \Leftrightarrow 3d(O, H) - 3d(O, A) &= d(O, H) \Leftrightarrow \\ \Leftrightarrow 2d(O, H) &= 3d(O, A) \Leftrightarrow \\ \Leftrightarrow 2 \frac{d(O, H)}{d(O, A)} &= 3 \Leftrightarrow \frac{d(O, H)}{d(O, A)} = \frac{3}{2}\end{aligned}$$

Assim:

$$\left[\frac{d(O, H)}{d(O, A)} \right]^3 = \left(\frac{3}{2} \right)^3 = \frac{27}{8}$$

8.2. a) $LIJ: y = 6$

b) $d(A, H) = \frac{6}{3} = 2$, logo, $d(O, A) = 6 - 2 = 4$

$$AB: x = 4 \wedge z = 0$$